

SCHEMA PRODOTTO

Componenti

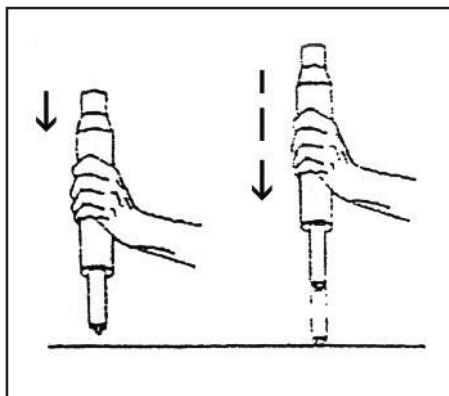

Importante

Prima di inserire il gas nella base, azionare come da illustrazione.

Regolazioni

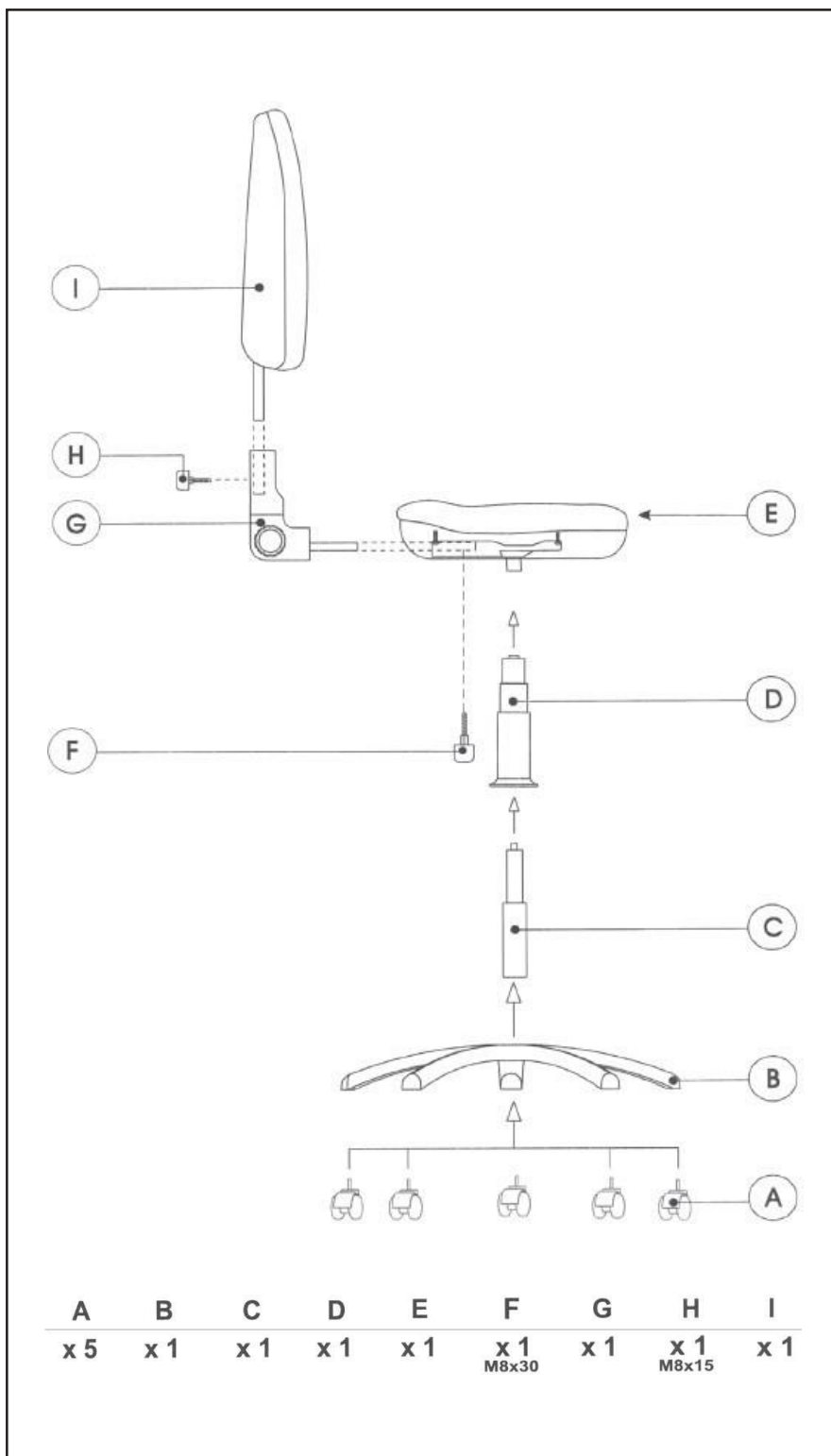

Informazioni Generali

Si consiglia l'utilizzo di ruote con battistrada rigido per pavimenti morbidi e ruote con battistrada morbido se la sedia è utilizzata su pavimenti duri.

La sedia può essere utilizzata da una persona alla volta.

In caso di parti rotte, mancanti e/o logorate, non utilizzare la sedia fino alla loro sostituzione con gli adeguati ricambi, forniti dalla casa madre. Non utilizzare l'imballo in modo improprio: può essere causa di soffocamento.

Evitare l'utilizzo in prossimità di oggetti o luoghi che possono indurre pericolo (cavi, scaffalature, gradini, scale, porte, finestre etc.).

Il prodotto di cui disponete deve essere utilizzato per il normale uso cui è destinato, in uffici con fasce orarie di 8 ore al giorno, per 5 giorni la settimana. Non esporre la sedia alla luce diretta del sole. I nostri prodotti non contengono sostanze nocive o potenzialmente dannose.

Non utilizzare la sedia senza che la relativa viteria sia fissata in modo stabile. Verificare almeno ogni sei mesi che la suddetta viteria sia sempre ben fissata.

La mancata osservanza degli accorgimenti sopra indicati può essere causa di danni e/o lesioni.

Riparazioni

Manutenzione o riparazioni dei meccanismi e delle colonne a gas delle sedute devono essere eseguite da personale specializzato.

Materiali

LEGNO: multistrato di faggio, pioppo o betulla - truciolare - faesite - mdf METALLO: ferro - acciaio - alluminio pressofuso

GOMME: schiumati a caldo o a freddo in poliuretano espanso (ignifughi o meno a seconda del rivestimento)

PLASTICHE: pvc - polipropilene - poliuretano - nylon

RIVESTIMENTI: finta pelle - pelle - tessuto - rete

Smaltimento e riciclo

Il prodotto è progettato in modo da permettere il disassemblaggio al termine della vita utile: le parti non soggette alla normale usura, possono essere riutilizzate, riciclate o recuperate. La dismissione dev'essere effettuata negli spazi dedicati a tale attività.

Manutenzione del prodotto

Le eventuali parti rivestite con tessuto devono essere pulite con una spazzola o un detergente delicato specifico seguendo le indicazioni riportate sulla confezione. Le eventuali parti rivestite con pelle naturale o artificiale devono essere pulite con un panno umido e morbido; per macchie persistenti usare detergenti delicati specifici seguendo le indicazioni riportate sulla confezione. Tutte le altre parti devono essere pulite con una spazzola o un panno umido (è consigliabile provare prima a pulire una parte non visibile della poltrona).

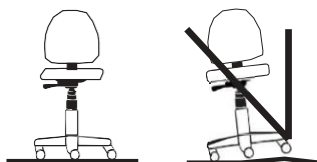
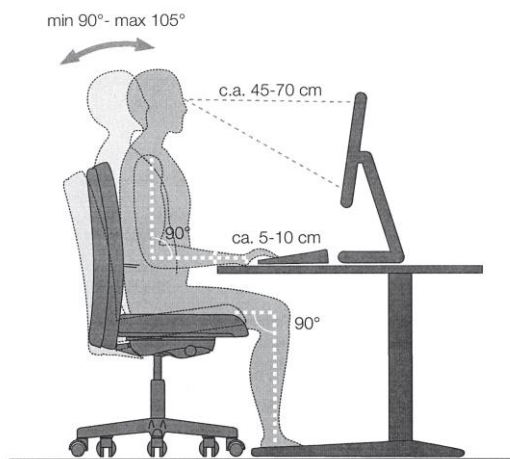

Usare la sedia solo su superfici piane, non accidentate.
Use the chair on flat surface only.



I colori dei nostri prodotti possono deteriorarsi con la luce del sole. Non esporre la sedia alla luce diretta solare.
Keep the chair away from direct sunlight as the colour of our products can deteriorate if exposed to direct sunlight



Non utilizzare plastiche e altri imballi in modo improprio: può essere causa di soffocamento.
Do not use plastic or other materials improperly: as it can cause suffocation



Il corretto utilizzo della sedia prevede che ci si possa e debba sedere solo sul sedile, non su altre parti di essa.
No other parts, apart from the seat, must be used to sit on.



Utilizzare la sedia solo per l'uso a quale essa è preposta.
Use the chair only for the purpose it is meant to.



Non rimuovere le manopole o le viti per evitare che la sedia collassi.
Do not remove handles, knobs or screws as the chair may collapse.